

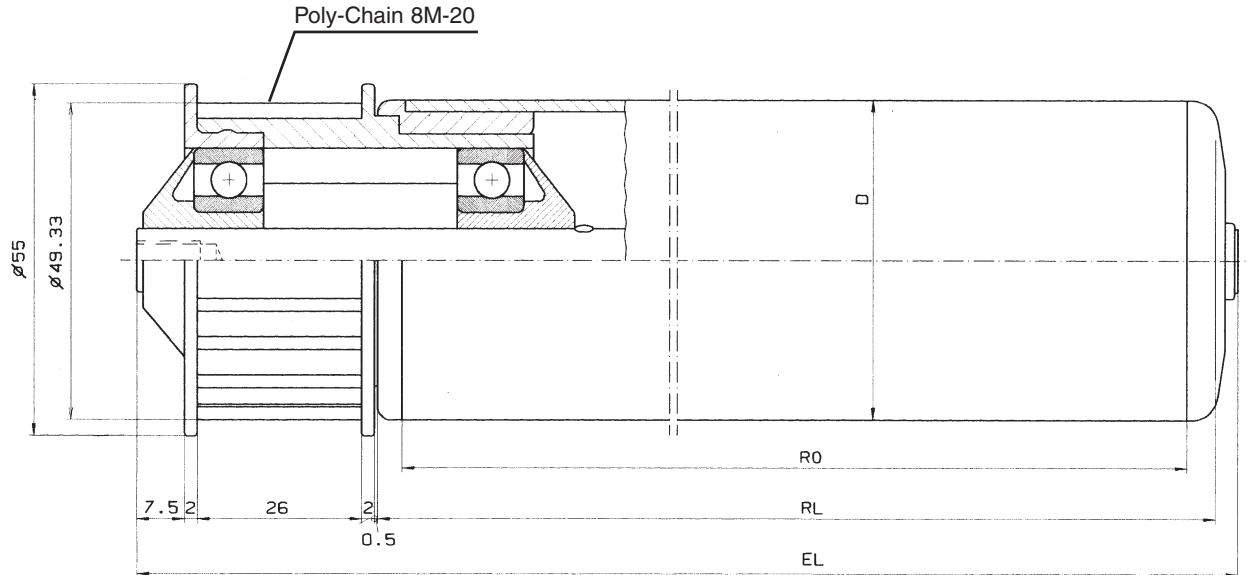

Tragrolle Typenreihe 445

Rohr Ø 50, 60, 63, 63.5, 80



Bestell-Bezeichnung		A... M...	A... AGM...	A... IGM...	A... glatt	A... SW...	A... FA...
Achs-Ø	EL =						
12	RL +	58		44			
14	RL +	60		44			
15	RL +	60		44			

Die Lagergarnitur besteht aus einem Kunststoffantriebsselement 8 M z = 20 für Zahnriemen b = 12 und Gegenlager.

Tragfähigkeit: 40 daN/Rolle

Rohrausführungen Seite I.3

Achsausführungen Seite I.4

Passende Zahnriemen Seite IX.8

Sonderausführung:
Antriebsselement Stahl z.B. Typ 445 ST

Bestellbeispiel:
Typ 445/302-50 x 1,5 STI A 14 IGM 10 EL ...

Antriebsart, Lager im Antriebsselement und das Gegenlager bestimmen den Besteltyp:

Antriebsselement	Typ	Gegenlager
Stauantrieb mit Rillenkugellager 6202	445	250 / 300 / 302
Stauantrieb mit Rillenkugellager 6202 RS	445 RS	250 RS / 300 RS 302 RS 300 D / 302 D
Festantrieb (Presssitz) mit Rillenkugellager 6202	446	250 / 300 / 302
Festantrieb (Presssitz) mit Rillenkugellager 6202 RS	446 RS	250 RS / 300 RS 302 RS 300 D / 302 D